

# MOTTO

## DER KOMPAKTE DOPPELFAHREIMER

SAUBERES DESIGN FÜR  
REINIGUNGSARBEITEN



MOTTO DER KOMPAKTE DOPPELFAHREIMER VON IPC



IPC

BY TENNANT COMPANY

# MOTTO

ÜBERBLICK  
WARUM **MOTTO**  
KOMPAKTES DESIGN  
FÜR DEN BENUTZER KONZIPIERT  
TECHNISCHE DATEN  
KONFIGURATIONEN UND ZUBEHÖRE



1



# Überlick

## Der kompakte Doppelfahreimer für jeden Platzbedarf.

**MOTTO** entstand aus der Erfahrung von IPC mit dem Ziel, die Benutzerfreundlichkeit für die Bediener dank seiner Kompaktheit und Manövrierbarkeit zu verbessern.

Durch seine geringen Abmessungen und die einfache Montage/Demontage ist er auch in kleineren professionellen Reinigungsumgebungen bequem zu benutzen und zu transportieren.

Das Design von **MOTTO** konzentriert sich auf den **Bedienerkomfort**: Die 25 l Eimer haben eine größere Breite, um das Einführen des Mopps während des Spülens zu erleichtern, und ein höherer Griff sorgt für eine bessere Ergonomie beim Schieben.

Im Vergleich zu IPCs vorherigem Kompaktwagenmodell "2P" zeichnet sich **MOTTO** durch eine kompaktere und verdeckte Struktur aus, die seine Breite und Tiefe reduziert, so dass er auch in engen Räumen eingesetzt werden kann und weniger Lagerfläche benötigt.

**MOTTO** wurde unter dem Gesichtspunkt der **Nachhaltigkeit entwickelt**. PEr verwendet recycelten Kunststoff für die Bodenplatte und die Eimer. Darüber hinaus reduziert sein Design die logistischen Auswirkungen dank einer kleineren Kistengröße im Vergleich zum vorherigen „2P“-Modell, was die Effizienz von Transport und Lagerung verbessert.

Das Design hebt wesentliche Elemente wie die **Eimer und den Schiebegriff hervor**. Die Struktur wurde vereinfacht, ohne die Festigkeit und Haltbarkeit zu beeinträchtigen, dank einer soliden Bodenplatte und Rädern, die für eine größere Robustheit verschraubt sind, im Vergleich zu Schnapprädern, die sich leicht lösen können.





## EINFACHE UND SCHNELLE MONTAGE

Das Paket enthält die Bodenplatte mit vormontierten Rädern, die mit Bolzen gesichert sind. Man muss einfach den Moppressehalter auf der Bodenplatte montieren und den Griff mit den mitgelieferten grünen Clips befestigen. Der gesamte Vorgang dauert nur ein paar Minuten. Eine Montageanleitung ist im Lieferumfang enthalten.

## LEICHT TRANSPORTIERBAR

Dank der stapelbaren Eimer und des abnehmbaren Griffs lässt sich das Volumen des Wagens reduzieren, so dass er sich ideal für den Transport in engen Räumen eignet.

## KOMPAKT

Das kompakte Design führt auch zu einer optimierten Verpackung. Jede Box enthält alle notwendigen Komponenten für einen Wagen, und dank der geringeren Größe im Vergleich zum Vorgängermodell können mehr Einheiten pro Palette transportiert werden, wodurch der Lagerraum optimiert wird.

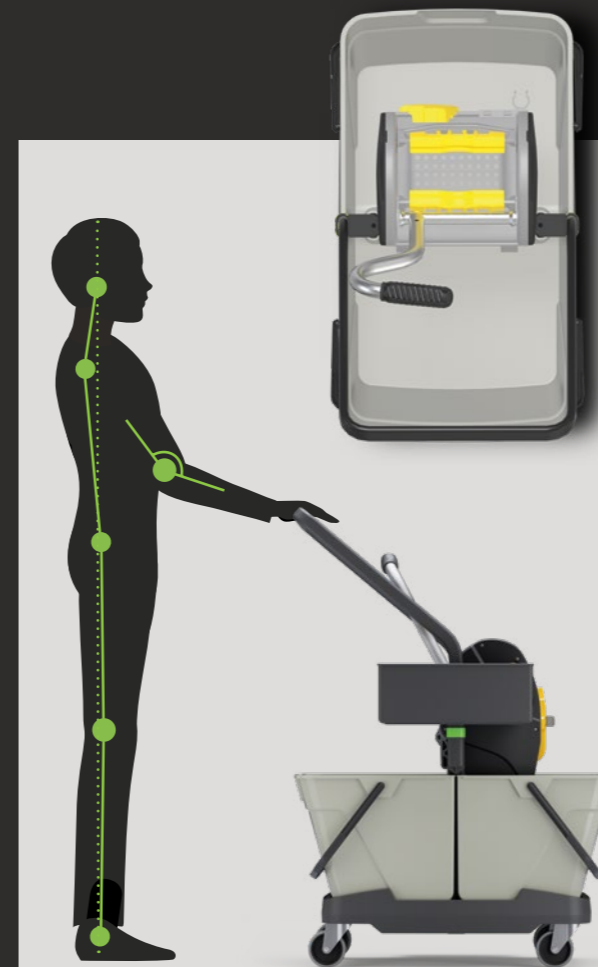

## ERGONOMIE

Unsere Designer haben die optimale Höhe für den Schiebegriff untersucht. Die Höhe ist so konzipiert, dass sie am besten zu Personen mit einer Körpergröße zwischen 150 und 180 cm passt.

## FUNKTIONELL

Die 25 l Eimer haben im Vergleich zum Vorgängermodell "2P" eine um 22% breitere Öffnung, was das Einsetzen des Mopps erleichtert.

## RECYCELTER KUNSTSTOFF

Die Bodenplatte und die Eimer sind aus recyceltem Kunststoff hergestellt. Die einzelnen 15 und 25 l Eimer haben einen deklarierten Kunststoffanteil von 78%. Die verschiedenen Wagenkonfigurationen hingegen haben einen deklarierten Anteil an recyceltem Kunststoff von 37%.

Das Prozentrechnen wird auf der Grundlage des Anteils des recycelten Materials am Gesamtgewicht des Wagens berechnet.

# Kompaktes Design

## Manövrierbarkeit und Kompaktheit

Diese Eigenschaften machen den **MOTTO** Wagen zu einem idealen Verbündeten für kleine Räume bis zu 100 m<sup>2</sup>. Der Wagen ist 7% kleiner als das Vorgängermodell 2P und dank seiner Form und Ergonomie leicht zu bedienen, so dass er sich für Reinigungsarbeiten auf allen Oberflächen eignet. dimensione.

### IPC **MOTTO** (Platinum und Gold)

L (mm)	B (mm)	H (mm)
695	400	971

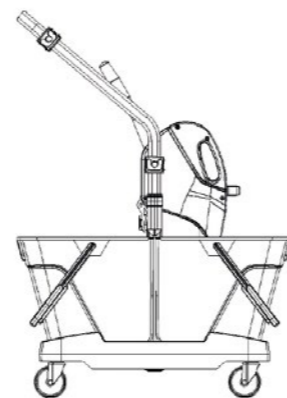
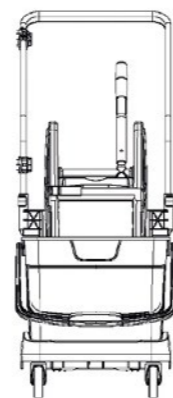
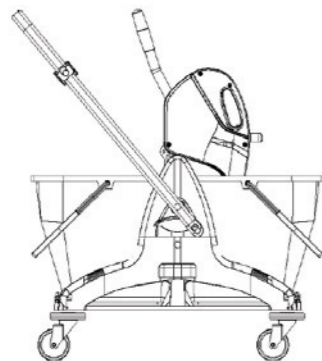
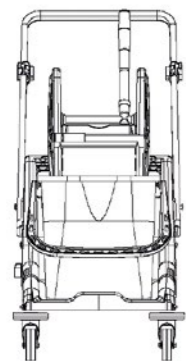
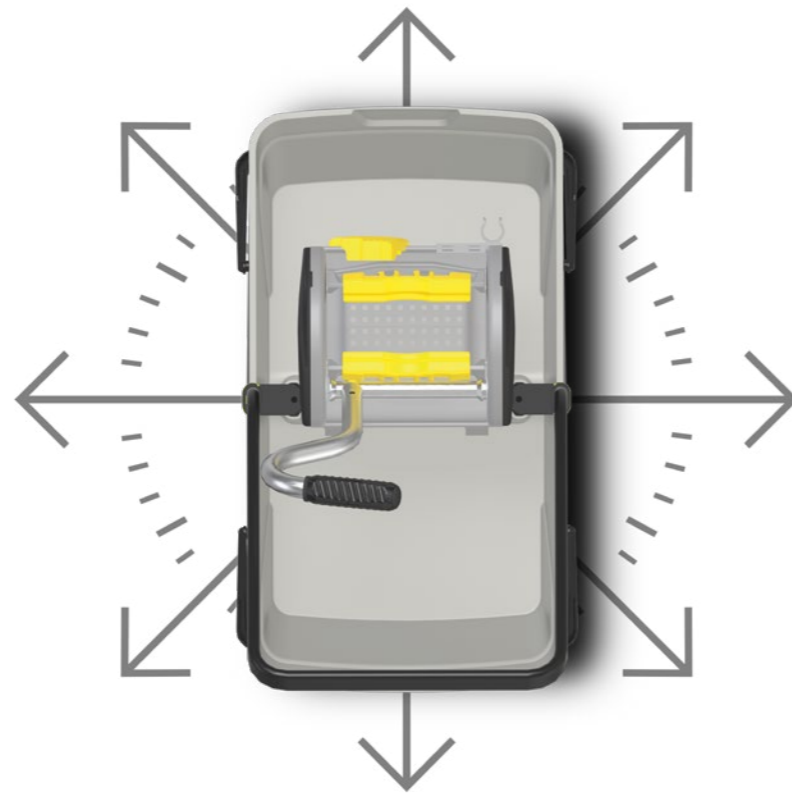

## Intelligente Verpackung

Ein entscheidender Aspekt des Designs ist die Optimierung der Verpackung für die Logistik. Die Verpackung des MOTTO Wagens ist kleiner als die des 2P-Modells, mit Abmessungen von 590 x 400 x 530 mm.

Dies führt zu einer Verringerung des Verpackungsvolumens um 45%, wobei alle erforderlichen Komponenten für einen Wagen enthalten sind. Im Vergleich zum Vorgängermodell ermöglicht der **MOTTO** Wagen eine Steigerung der Einheiten pro Palette um 60%.

	2P CARR00239	MOTTO CARR03533 (new)
Palettengröße	1200 mm x 800 mm	1200 mm x 800 mm
Stück/Palette	10	<b>16</b>
Palettenhöhe	2315 mm	2310 mm

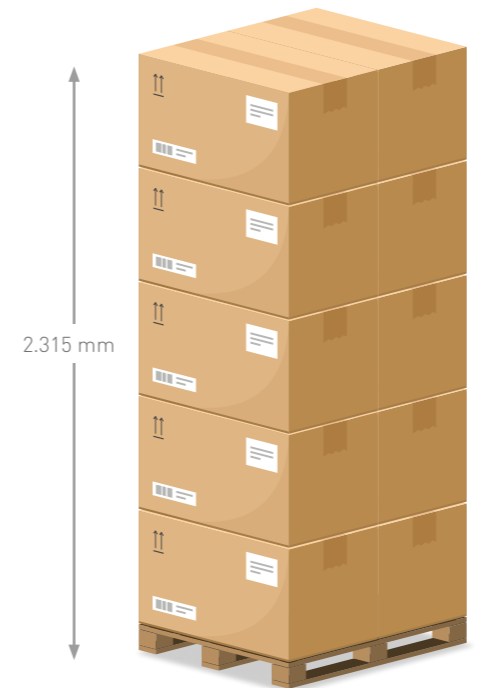

2P's Palettierung  
783mm x 433mm x 516mm = 0,184mc



MOTTO's Palettierung  
590mm x 400mm x 530mm = 0,127mc

## Für den Benutzer konzipiert

### Das Design von MOTTO wurde an zwei verschiedenen Fronten entwickelt: Ästhetik und Funktionalität.

Der erste Aspekt betrifft das Design und die Wiedererkennbarkeit des Produkts. Der strukturelle Teil ist verdeckt und lässt Platz für die verbreiterte Form der 25 l Eimer. Die kompakte Größe erhält die Manövrierfähigkeit und ermöglicht eine geringere Verpackung, was zu einem besseren Logistikmanagement im Vergleich zum Vorgängermodell führt.

Der zweite Aspekt ist die Funktionalität des Produkts. **MOTTO** ist so konzipiert, dass es sich leicht zusammenbauen lässt und die Ergonomie des Schiebegriffs im Vergleich zum Vorgängermodell von IPC verbessert wurde.

Besondere Aufmerksamkeit wurde der Höhe des Schiebegriffs gewidmet. Die Höhe des Griffs ist entscheidend dafür, dass das Produkt für die meisten Benutzer bequem ist.

Bei der Bemessung der richtigen Griffhöhe wurden der Komfort beim Schieben und die natürliche und korrekte Neigung des Unterarms während der Wagenbewegung berücksichtigt.

Der Griff ist so konzipiert, dass er sowohl für männliche als auch für weibliche Benutzer mit einer Körpergröße von 50% bequem ist.

Der optimale Öffnungswinkel des Griffs, der eine möglichst natürliche Armhaltung ohne Muskelanspannung ermöglicht, liegt normalerweise zwischen 110° und 120°.

Der Öffnungswinkel trägt dazu bei, dass der Griff innerhalb der Aufstandsfläche des Wagen bleibt, wodurch die Gefahr des Umkippens verringert wird, wenn er mit Kraft nach unten gedrückt wird. Der im Vergleich zum Vorgängermodell 2P höhere Griffpunkt ermöglicht eine aufrechte Körperhaltung.

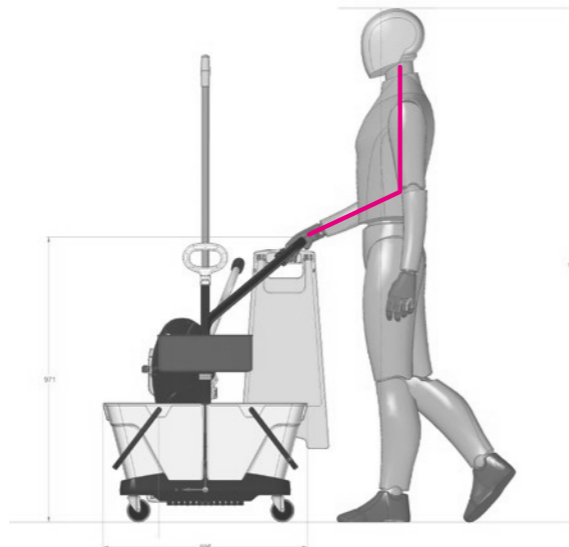

50. Perzentil männlich | Neigung des Unterarms beim Schieben.

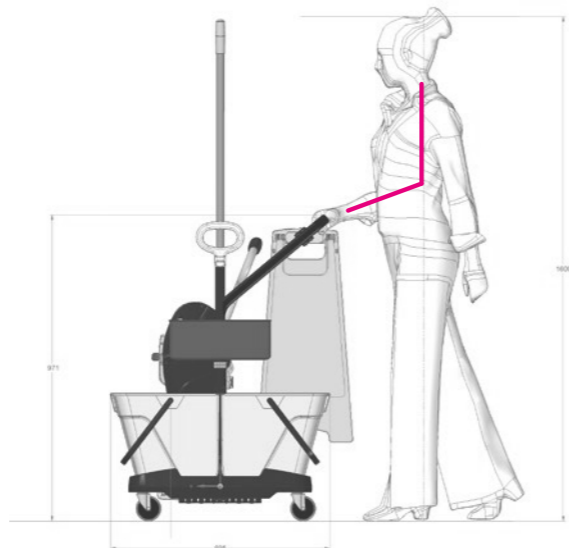

50. Perzentil weiblich | Neigung des Unterarms beim Schieben.



## Technische daten

### ERGONOMISCHER GRIFF

Der schwarz lackierte Griff: erhöhte Höhe für ergonomisches Schieben.

### CLIPS

Zum einfachen Anbringen und Abnehmen des Griffs.

### VERBREITERTE 25 L EIMER

Mit einer verbreiterten Eimeröffnung, die die Einführfläche des Mopps im Vergleich zum Vorgängermodell um 22% vergrößert.

### FARBIGE EINLAGEN

Zur einfachen Identifizierung mit Farbcodes.

### RÄDER

Metallräder mit einem Durchmesser von 80 mm, die mit der Bodenplatte verschraubt sind.

10

11





## KTRI06757

Das Set enthalt einen Stiel- und Besenhalter, eine Ablage und einen Warnschildhalter.

- MPVR94619 0099  
Schwarze Polypropylenablage
- MPVR94778 0081  
Seidengrauer Stielhalter
- MPVR94765 0081  
Seidengrauer Warnschildhalter
- MPVR94835 0099  
Schwarzer Besenhalter



12

13

## Platinum

CARR53533

- 25 l Eimer in seidengrau
- Ergonomischer Griff
- Kinetic Moppresse mit ergonomischem Auswringgriff, kompatibel mit Flachmopps mit Laschen und traditionellen Mopps
- Metallrader mit 80 mm Durchmesser
- Schwarze Bodenplatte
- 2 schwarze Zubehrbefestigungsclips

## Gold

CARR03533

- 25 l Eimer in seidengrau
- Ergonomischer Griff
- New Line Moppresse, kompatibel mit Flachmopps mit Laschen und traditionellen Mopps
- Metallrader mit 80 mm Durchmesser
- Schwarze Bodenplatte
- 2 schwarze Zubehrbefestigungsclips

## Silver

CARR03532

- 15 l Eimer in seidengrau
- Seitengriff
- New Line Moppresse, kompatibel mit Flachmopps mit Laschen und traditionellen Mopps
- Metallrader mit 80 mm Durchmesser
- Schwarze Bodenplatte





**IPC**

BY TENNANT COMPANY

IPC Tools SpA

Made in Italy 

[www.ipcworldwide.com](http://www.ipcworldwide.com)

© 2024 Tennant Company. All Rights Reserved